

Schéma

Netz, Réseau
3x 400 V 50 Hz

Verbraucher
Charges

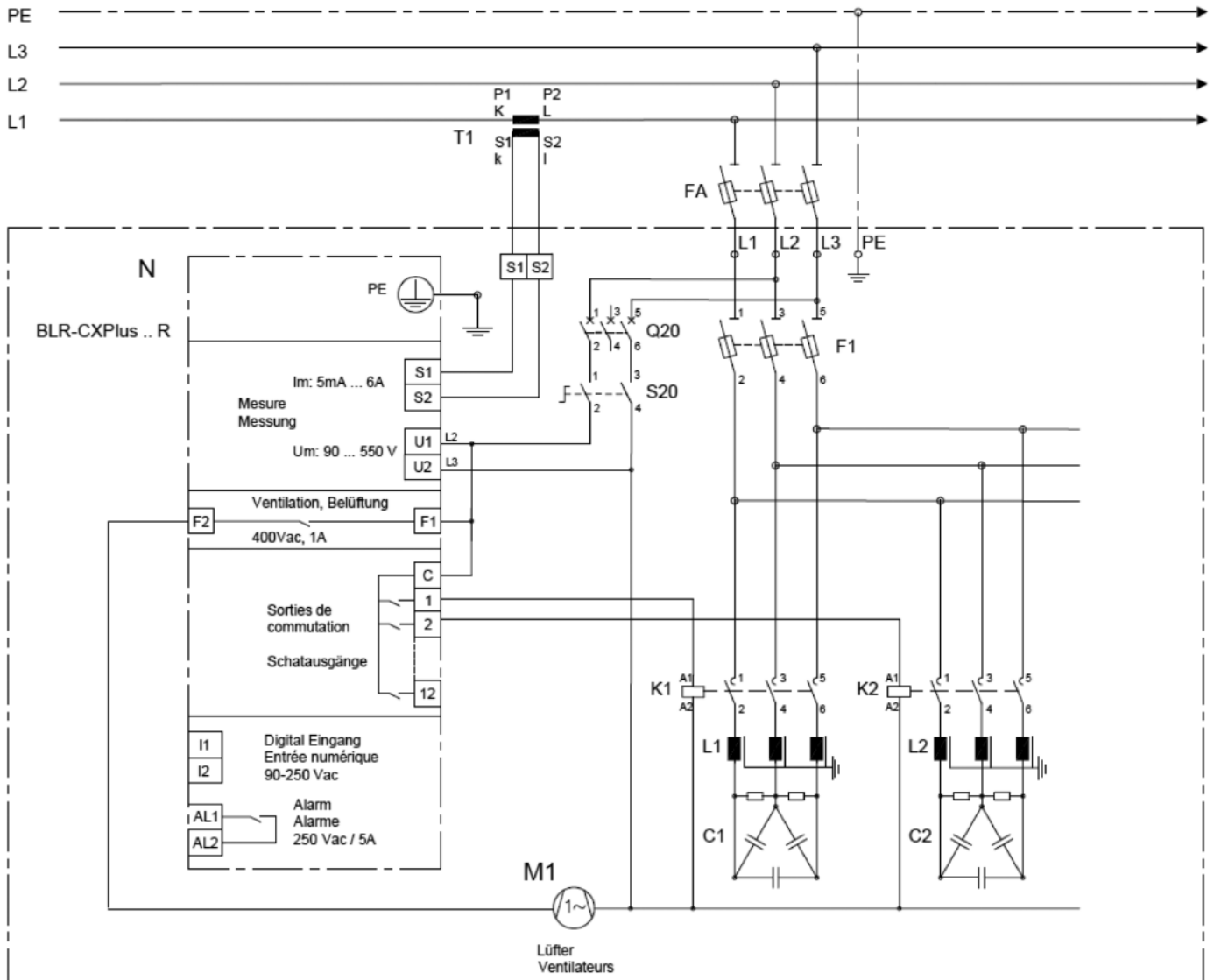

Remarque importante:

Le transformateur de courant T1 est placé à la suite du comptage, et avant toute autre consommation.
Pour la bonne marche de l'installation, il est indispensable que l'ordre des phases, le sens du courant et l'emplacement des prises de courant soit strictement observé.

Légende

C	Condensateurs	L	Bobines d'inductance	S20	Interrupteur de commande
F1	Fusibles d'échelons	M1*	Ventilateur	T1	Transformateur d'intensité
FA	Fusibles principaux	N	Régulateur de puissance réactive	K	Contacteurs
Q20	Disjoncteur de commande				

* dès 27 kvar

Sous réserve de modifications dues au progrès technique. Nos conditions générales de vente et de livraison s'appliquent (disponibles à l'adresse www.widap.com/fr/cgv/).